

1. Wichtige Informationen

Aufstellort

Bei der Aufstellung der Bruno Kaminöfen und deren Anschluss an Abgasanlagen sind die einschlägigen, öffentlich-rechtlichen, europäischen, nationalen und örtlichen Vorschriften, insbesondere die Bestimmungen der Landesbauordnungen und hierzu erlassenen Feuerungsverordnungen beim Betrieb und der Installation zu beachten.

BITTE BEACHTEN! HALTEN SIE FOLGENDE ABSTÄNDE ZU BRENNBAREN MATERIALIEN EIN, DA SONST BRANDGEFAHR DROHT!

vorne	seitlich mit Seitenblech	seitlich ohne Seitenblech	hinten	oben
60 cm	60 cm	80 cm	60 cm	75 cm

Brennbare Bodenbeläge sind vollflächig durch feuerfestes Material zu schützen, wenn der Ofen ohne Untergestell oder auf einem nach unten offenen Untergestell aufgebaut wird. Zusätzlich muss dieses Material mindestens 80 cm zur Vorderseite und mindestens 60 cm seitlich des Brennraumes verlegt werden. Achten Sie darauf, dass der Untergrund eine zu Ofen und Untergestell passende Tragfähigkeit aufweist.

Hinweis: Der Kaminofen sowie die montierten Hitzeschutzbleche werden bei Inbetriebnahme heiß, dadurch besteht Verbrennungsgefahr. Während des Betriebes die Sichtscheibe und Außenflächen nicht berühren!

Verbrennungsluftversorgung

Für die Bruno Mini und Pyro Kaminöfen ist die Verbrennungsluftversorgung ausreichend, wenn der Aufstellraum mindestens eine Tür ins Freie oder ein Fenster hat. Das Fenster/die Tür sollten geöffnet werden können und einen Querschnitt von mindestens 150 cm² haben. Der Aufstellraum sollte einen Rauminhalt von mindestens 4 m³ je kW Nennwärmeleistung haben. Bei Nichtbenutzung der Feuerungsanlage kann der Primärluftschieber geschlossen werden.

Schornstein

Alle Bruno Mini und Bruno Pyro Warmluftöfen sind für eine Mehrfachbelegung des Schornsteins zugelassen. Die feuertechnische Bemessung erfolgt nach DIN EN 13384-2 vom Juni 2015 Teil 1, 2 und 3 mit dem in Tabelle 1 (s. Technische Daten) angegebenen Wertetripel.

Hinweis: Wir können die Betriebssicherheit und die Nennwärmeleistungen unserer Warmluftöfen nur dann garantieren, wenn die ausreichende feuertechnische Bemessung des Schornsteins durch eine Berechnung nach DIN 13384 Teil 1, 2 und 3 nachgewiesen ist und von einem Bezirksschornsteinfegermeister bescheinigt wurde.

Zulässige Brennstoffe

Verwenden Sie als Brennstoff ausschließlich lufttrockenes, naturbelassenes Scheitholz oder Holzbriketts. Geprüft wurde die Bruno-Serie mit Buchenscheitholz, welches eine Länge von 25 cm und einen Umfang von 21 - 28 cm aufwies. Unsere Emissionen wurden mit den oben genannten Angaben ermittelt, zudem sollte der Wassergehalt weniger als 20 % betragen. Verwenden Sie kein verunreinigtes Restholz, niemals behandeltes oder kunststoffbeschichtetes Holz, Spanplatten, Sägemehl, Holzspäne, Kohle, Koks oder Ähnliches! Keine ungeeigneten Brennstoffe verwenden. Das Scheitholz sollte mindestens zwei Jahre trocken gelagert werden, bevor Sie es als Brennstoff verwenden.

Emissionen

Mit Katalysator erfüllen Bruno Öfen die Anforderungen der ersten BImSchV Stufe 2 und können ohne Einschränkungen oder Nachrüstung als Raumheizer mit Flachfeuerung betrieben werden.

Typenschild

Das Typenschild befindet sich auf der Rückseite des Ofens und darf nicht entfernt werden. Es bestätigt die Prüfung des Kaminofens und ist für die Abnahme sowie die jährliche Überprüfung durch den Schornsteinfeger notwendig.

2. Erste Inbetriebnahme

Vor dem ersten Anheizen muss bei den Bruno Warmluftöfen der Einbau des Sichtfensters geprüft werden. Die Schrauben für die Scheibhalterungen an der Frontseite der Feuerraumtür dürfen dabei nur so fest angezogen sein, dass sich die Scheibe noch leicht verschieben lässt. Ist die Scheibe zu fest angezogen, können durch den Druck der Halterungen Spannungsrisse entstehen. Vor der ersten Inbetriebnahme sind eventuell vorhandene Aufkleber zu entfernen sowie alle Zubehörteile aus dem Feuerraum zu entnehmen. Dies gilt auch für möglicherweise vorhandene Transportsicherungen.

Hinweis: Bruno Öfen sind mit hitzebeständiger Farbe beschichtet. Der Kaminofen muss beim ersten Anheizen behutsam mit Brennstoff bestückt und auf kleiner Flamme „eingebraunt“ werden. Lassen Sie ihn einige Stunden bei geöffnetem Fenster durchheizen. Dadurch härtet der hitzebeständige Lack aus. Hierbei kann es zu Rauch- und Geruchsbildung kommen. Alle Materialien müssen sich langsam an die Wärmeentwicklung gewöhnen. Durch vorsichtiges Anheizen vermeiden Sie Risse in den Brennraumsteinen, Lackschäden und Materialverzug. Eine eventuelle Geruchsbildung durch Nachtrocknung der Schutzlackierung verliert sich nach kurzer Zeit.

Anfeuern

Öffnen Sie die Primärluftklappe (Regler auf waagerechte Position bringen) und die Ofentür vollständig. Verwenden Sie zum Anheizen Holzscheite, die kreuzweise im Brennraum gestapelt werden.

Hinweis: Für optimalen Schornsteinzug muss schnell eine hohe Hitze erreicht werden, weshalb nicht zu wenig Scheite in den Ofen gelegt werden sollten. 3-4 Holzscheite entsprechen ca. 10 kW (1 Scheitholz von 30 cm und 1 kg Gewicht entspricht ca. 3 kW). Bei schlechtem Zug kann zunächst mit zwei Holzscheiten und Anfeuerholz eine hohe Temperatur erreicht werden. Bei Wetterschwankungen und Störung des Unterdrucks kann es notwendig sein, ein Lockfeuer im Schornstein zu entzünden! Bitte befragen Sie hierzu Ihren zuständigen Schornsteinfeger.

Platzieren Sie Anzündhilfen (z. B. 2-3 Stück gewachste Holzwohle) unter den Scheiten und entzünden Sie diese mit einem langen Streichholz oder einem Stabfeuerzeug.

Hinweis: Zum Schutz des Kaminofens sollten Sie beim Anheizen darauf achten, dass der Ofen moderat mit Feuerholz bestückt wird, sodass sich der Kesselstahl stetig dehnen kann. Aufgrund von Temperaturunterschieden zwischen Umgebungstemperatur und Temperatur im Kaminofen kann es zu knackenden Geräuschen im Ofen kommen. Dies sind normale Dehnungserscheinungen, die keinen Mangel am Produkt darstellen.

Lehnen Sie die Ofentür an. Nach etwa 10 Minuten die Ofentür verschließen und die Primärluftöffnung so weit schließen, dass der eingelegte Brennstoff noch ausreichend mit Luft versorgt wird und die Scheibenspülung funktioniert.

Nachlegen

Legen Sie erst neue Scheite nach, wenn 75-90 % der ersten Auflage abgebrannt sind. Öffnen Sie die Ofentür einen Spalt und warten Sie kurz, um den Austritt von Rauch und Asche zu verringern. Nachdem Sie die Tür gänzlich geöffnet haben, sollten Sie die Glut mit einem Schürhaken gleichmäßig über das Aschebett verteilen. Nun können Sie den Bruno Ofen mit Holzscheiten beschicken. Legen Sie dazu zwei Scheite längs direkt auf das Glutbett und zwei weitere quer darüber. Achten Sie darauf, dass der Bruno Warmluftofen nur mit der vorgegeben Menge Holzscheite nach Tabelle (Seite 2) beschickt wird. Schließen Sie die Ofentür.

3. Bedienung und Wartung

Verbrennungsluftregelung

Die Bruno Öfen sind mit Primär-, Sekundär- und Tertiärluftöffnungen zur Verbrennungsluftversorgung ausgestattet. Die Sekundär- und Tertiärluftöffnungen lassen sich nicht regeln. Der Primärluftregler an der Front des Ofens muss beim Anheizen komplett geöffnet werden und darf im Betrieb nur soweit geschlossen werden, dass ausreichend Verbrennungsluft nachströmen kann.

Asche

Bruno Warmluftöfen haben keinen Rost und keinen Aschekasten. Eine rückstandslose Entnahme der Asche ist nicht erforderlich. Es sollte immer eine Schicht (ca. 50 mm) im Ofen verbleiben, die den unteren Teil des Verbrennungsraums vor Hochtemperaturen schützt. Die Reinigung erfolgt mit einer handelsüblichen Schaufel. Die entnommene Asche immer in einem feuerfesten Behälter transportieren und entsprechend entsorgen.

Reinigung

Die rauchgasführenden Teile sowie die Verbindungsstücke (Ofenrohre zwischen Feuerstätte und Schornstein) müssen bei Verschmutzung gereinigt werden. Der Katalysator, welcher in der Verbindungsleitung eingesetzt ist, muss regelmäßig auf den Verschmutzungsgrad kontrolliert und entsprechend gesäubert werden. Unabhängig davon muss die Reinigung wenigstens einmal während und nach der Heizperiode durchgeführt werden. Die Dichtschnur der Feuerraumtür ist bei Beschädigung zu ersetzen.

Hinweis bei Schornsteinbrand: Bei der Verwendung von falschem oder zu feuchtem Brennstoff kann es aufgrund von Ablagerungen im Schornstein zu einem Schornsteinbrand kommen. Schließen Sie umgehend die Luftzufuhr am Kaminofen und setzen Sie sich mit der Feuer-

wehr sowie dem zuständigen Schornsteinfeger in Verbindung. Nach dem Ausbrennen des Schornsteines sollte dieser von einem Fachmann auf Beschädigungen bzw. Undichtigkeiten überprüft werden.

Verfahren bei Störfällen

In wenigen Fällen kann selbst ein Lockfeuer keinen Zug im Schornstein erzeugen. Hierzu sollten Sie sich mit Ihrem Schornsteinfeger in Verbindung setzen und keinesfalls ein größeres Feuer entzünden. Treten Rauchgase aus dem Kaminofen aus, kontaktieren Sie ebenfalls den Schornsteinfeger und öffnen schnellstmöglich alle Fenster, um für eine ausreichende Belüftung zu sorgen.

4. Gewährleistung

Endverbraucher haben einen 2-jährigen Gewährleistungsanspruch nach dem BGB. Bei gewerblichem Einsatz verringert sich dieser auf 12 Monate.

Grundsätzlich sind Sichtscheiben, Keramikdichtschnüre sowie die Brennraumauskleidung Verschleißteile, deren gebrauchsbedingte Abnutzung keinen Gewährleistungsfall darstellt. Insbesondere können Haarrisse in der Brennraumkeramik nutzungsbedingt auftreten, was die Funktion jedoch in keiner Weise beeinträchtigt.

Wir weisen darauf hin, dass übliche, allein alters- und/oder nutzungsbedingte Verschleißerscheinungen, die erst nach Gefahrübergang auftreten, grundsätzlich keinen Mangel an der Ware darstellen. Auch bei bestimmungsgemäßem Gebrauch unserer Produkte sind derartige Verschleißerscheinungen insbesondere an sämtlichen feuerberührenden Bauteilen möglich.

Falls es tatsächlich einmal zu einem Schaden kommt, wenden Sie sich zunächst an Ihren Vertragspartner. Grundsätzlich sind für eine Bearbeitung Fotografien des fehlerhaften Bauteils und des jeweiligen Aufstellorts inklusive Abgasanlage, feuertechnische Bemessung des Schornsteines durch eine Berechnung sowie das Abnahmeprotokoll des Schornsteinfegers notwendig. Außerdem sind die Produktionsnummer und eine detaillierte Fehlerbeschreibung erforderlich. Fordern Sie dafür bei Ihrem Vertragspartner das Formblatt an.

Für die Bruno Öfen dürfen ausschließlich Originalersatzteile oder vom Hersteller zugelassene Ersatzteile und Zubehör benutzt werden. Nicht bestimmungsgemäßer Gebrauch der Ware sowie die Nichtbeachtung dieser Anleitung können zum Verlust des Gewährleistungsanspruches führen.

Warnung vor nicht erlaubter Veränderung der Feuerstätte. Die bestimmungsgemäße Verwendung wird in dieser Bedienungsanleitung erklärt. Jede andere Verwendung gilt als nicht bestimmungsgemäß. Für hieraus resultierende Schäden übernehmen wir keine Haftung. Zur bestimmungsgemäßen Verwendung gehört auch die Einhaltung der Bedienungs- und Montageanweisungen. Unerlaubte Eingriffe und Veränderungen am Gerät führen zum Erlöschen der Betriebserlaubnis. Lassen Sie den Bruno Warmluftofen regelmäßig auf seine ordnungsgemäße Funktionalität von einem Fachmann prüfen und beachten Sie, dass die Bruno Öfen Zeitbrandfeuerstätten sind.

5. Entsorgung

Um den Kaminofen ordnungsgemäß zu entsorgen, wenden Sie sich bitte an Ihr lokales Entsorgungsunternehmen. Wir empfehlen, die feuerberührten Komponenten des Kaminofens wie Glas, Brennkammer, Roste, Feuerraumauskleidung (Keramott), Keramik, Sensoren, Umlenkplatten herauszunehmen und im Hausmüll zu entsorgen.

Keramik-/Schamotteteile

Bauteile aus Keramik/Schamotte entnehmen. Falls vorhanden, müssen Befestigungselemente vorher entfernt werden. Feuer- bzw. abgasberührte Bauteile aus Keramik oder Schamotte müssen entsorgt werden. Eine Wiederverwendung oder ein Recycling ist nicht möglich. Lokale Entsorgungsmöglichkeiten müssen beachtet werden.

Stahlblech

Die Komponenten des Gerätes aus Stahlblech durch mechanisches Zerkleinern demontieren. Falls vorhanden, Dichtungen vorher entfernen. Die Stahlblechteile als Metallschrott entsorgen. Lokale Entsorgungsmöglichkeiten müssen beachtet werden.

Dichtungen (Glasfaser)

Die Dichtungen mechanisch aus dem Gerät entfernen. Diese Komponenten dürfen nicht über den Restmüll entsorgt werden, da Glasfaserabfall nicht durch Verbrennung zerstört werden kann. Dichtungen als Glas- und Keramikfasern (künstliche Mineralfasern (KMF)) entsorgen. Lokale Entsorgungsmöglichkeiten müssen beachtet werden.

Griffe und Deko-Elemente aus Metall

Falls vorhanden, Griffe und Deko-Elemente aus Metall ab- bzw. ausbauen und als Metallschrott entsorgen. Lokale Entsorgungsmöglichkeiten müssen beachtet werden.

Tabelle 1

	Bruno	Mini I / Mini I mit Herdplatte with hob avec cuisinière con piano cottura	Mini II / Mini II mit Herdplatte with hob avec cuisinière con piano cottura	Mini III / Mini III mit Herdplatte with hob avec cuisinière con piano cottura	Pyro I / Pyro I mit Herdplatte with hob avec cuisinière con piano cottura	Pyro II / Pyro II mit Herdplatte with hob avec cuisinière con piano cottura	Pyro III / Pyro III mit Herdplatte with hob avec cuisinière con piano cottura	Pyro IV / Pyro IV mit Herdplatte with hob avec cuisinière con piano cottura	Pyro V / Pyro V mit Herdplatte with hob avec cuisinière con piano cottura
Nennwärmeleistung (kW) Nominal power (kW) Puissance totale (kW) Potenza termica nominale (kW)		6	9	12	13	16	19	22	25
Abgastemperatur (°C) Exhaust gas temperature (°C) Température des fumées (°C) Temperatura dei gas di scarico (°C)		260	267	287	319	355	373	371	349
Abgasmassenstrom (g/s) Exhaust gas mass flow (g/s) Débit massique des fumées (g/s) Flusso di massa dei gas di scarico (g/s)		7,25	6,78	8,47	9,09	10,93	12,6	14,12	15,46
Mindestkaminzug (Pa) Minimum chimney draught (Pa) Tirage minimal de la cheminée (Pa) Tiraggio minimo del camino (Pa)		14	14	14	17	18	19	20	20

Tabelle 2 A

	Bruno	Mini I / Mini I mit Herdplatte with hob avec cuisinière con piano cottura	Mini II / Mini II mit Herdplatte with hob avec cuisinière con piano cottura	Mini III / Mini III mit Herdplatte with hob avec cuisinière con piano cottura	Pyro I / Pyro I mit Herdplatte with hob avec cuisinière con piano cottura	Pyro II / Pyro II mit Herdplatte with hob avec cuisinière con piano cottura	Pyro III / Pyro III mit Herdplatte with hob avec cuisinière con piano cottura	Pyro IV / Pyro IV mit Herdplatte with hob avec cuisinière con piano cottura	Pyro V / Pyro V mit Herdplatte with hob avec cuisinière con piano cottura
Nennwärmeleistung (kW) Nominal power (kW) Puissance totale (kW) Potenza termica nominale (kW)		6	9	12	13	16	19	22	25
Raumheizvermögen (m³)* Space heating capacity (m³)* Capacité de chauffage de la pièce (m³)* Capacità di riscaldamento degli ambienti (m³)*		180	220	260	320	380	450	550	650
Rauchrohranschluss (mm) Flue pipe connection (mm) Raccordement du tuyau de fumée (mm) Attacco canna fumaria (mm)		130	130	130	150	150	150	150	150
Maße H x B x T (cm) Dimensions H x W x D (cm) Dimensions H x L x P (cm) Dimensioni H x L x P (cm)		62 x 51 x 62 / 57 x 51 x 62	62 x 51 x 71	62 x 51 x 81	86 x 57 x 70 / 75 x 57 x 52	86 x 57 x 85	86 x 57 x 100	86 x 57 x 115	86 x 57 x 130
Gewicht (kg) Weight (kg) Poids (kg) Peso (kg)		75	85	95	90	110	140	160	185
Max. Scheitholzlänge Max. Log length Longueur max. Longueur des bûches Max. Lunghezza del tronco		30	35	45	35	50	65	79	93
Brennstoffverbrauch (kg/h) Fuel consumption (kg/h) Consommation de combustible (kg/h) Consumo di carburante (kg/h)		1,7	2,7	3,4	3,7	4,7	5,5	6,4	7,1
Sichtscheibe (cm) Viewing window (cm) Visière (cm) Finestra di visualizzazione (cm)		24 x 14	25 x 15	25 x 15	30 x 20	30 x 20	30 x 20	30 x 20	30 x 20

Tabelle 2 B

	Bruno	Mini I / Mini I mit Herdplatte with hob avec cuisinière con piano cottura	Mini II / Mini II mit Herdplatte with hob avec cuisinière con piano cottura	Mini III / Mini III mit Herdplatte with hob avec cuisinière con piano cottura	Pyro I / Pyro I mit Herdplatte with hob avec cuisinière con piano cottura	Pyro II / Pyro II mit Herdplatte with hob avec cuisinière con piano cottura	Pyro III / Pyro III mit Herdplatte with hob avec cuisinière con piano cottura	Pyro IV / Pyro IV mit Herdplatte with hob avec cuisinière con piano cottura	Pyro V / Pyro V mit Herdplatte with hob avec cuisinière con piano cottura
Abgastemperatur (°C) Exhaust gas temperature (°C) Température des gaz d'échappement (°C) Temperatura dei gas di scarico (°C)		260	267	287	319	355	373	371	349
Abgasmassenstrom (g/s) Exhaust gas mass flow (g/s) Débit massique des fumées (g/s) Flusso di massa dei gas di scarico (g/s)		7,25	6,78	8,47	9,09	10,93	12,6	14,12	15,46
Mindestkaminzug (Pa) Minimum chimney draught (Pa) Tirage minimal de la cheminée (Pa) Tiraggio minimo del camino (Pa)		14	14	14	17	18	19	20	20
CO (g/Nm³)		0,7	0,75	0,63	0,89	0,94	0,97	0,97	0,95
Staub (g/Nm³) Dust (g/Nm³) Poussière (g/Nm³) Polvere (g/Nm³)		0,026	0,02	0,027	0,011	0,018	0,021	0,020	0,016
Wirkungsgrad Efficiency Rendement Efficienza		75,1	79,9	77,5	75,1	73,8	73,5	74,3	76,2
Betriebsart geschlossen Closed operating mode Mode de fonctionnement fermé Modalità operativa chiusa			✓				✓		
Mehrfachbelegung Multiple occupancy Affectation multiple Occupazione multipla			✓				✓		
Primär-, Sekundärluft Primary, secondary air Air primaire, air secondaire Aria primaria e secondaria			✓				✓		
Scheibenspülung Windscreen washer Rinçage des vitres Lavacrystalli			✓				✓		
Scheitholz, Holzbrikett Logs, wood briquettes Bûches, briquettes de bois Ceppi, bricchette di legno			✓				✓		
Braunkohlebrikett Lignite briquette Briquettes de lignite Bricchetto di lignite			—				—		
DIN EN Nummer DIN EN number DIN EN Numéro Numero DIN EN		EN13240:2002/A1:2005			EN13240:2001/A2:2004				
1. BlmSchV Stufe 2 1st BlmSchV Stage 2 1ère BlmSchV niveau 2 1. BlmSchV Fase 2		mit Katalysator			mit Katalysator				
Ecodesign			✓				✓		
CE Zeichen, CE mark, Marque CE, Marchio CE			✓				✓		

* abhängig von der Bausubstanz, Isolierung, etc. Irrtümer, Druckfehler und technische Änderungen vorbehalten.
depending on the building fabric, insulation, etc. Errors, misprints and technical changes excepted.
dépend de la structure du bâtiment, de l'isolation, etc. Sous réserve d'erreurs, de fautes d'impression et de modifications techniques.
a seconda del tessuto dell'edificio, dell'isolamento, ecc. Salvo errori, refusi e modifiche tecniche.

Bruno Mini / Pyro

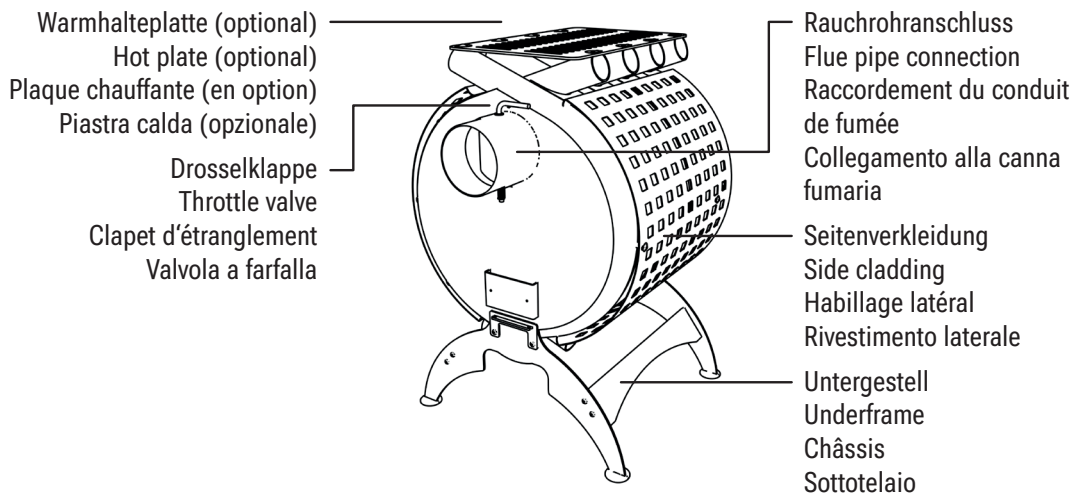
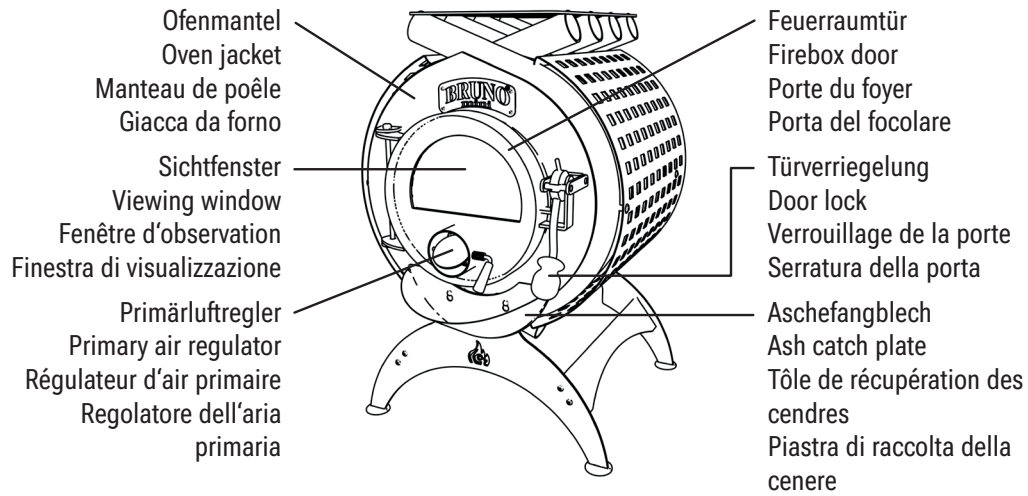
Aschefang

Hängen Sie den Aschefang oben in die Bolzen unter der Tür. **Hinweis:** Der Aschefang kann nur an Bruno Mini-Modellen in Kombination mit einem Bruno Untergestell angebracht werden.

Ash catcher

Hang the ash catcher at the top in the bolts under the door. Note: The ash catcher can only be fitted to Bruno Mini models in combination with a Bruno base frame.

Collecteur de cendres

Accrochez le piège à cendres en haut dans les boulons sous la porte. Remarque : le collecteur de cendres ne peut être installé que sur les modèles Bruno Mini en combinaison avec un support Bruno.

Raccogliitore di cenere

Appendere il raccogliitore di cenere in alto nelle viti sotto la porta. Nota: il raccogli cenere può essere montato sui modelli Bruno Mini solo in combinazione con un telaio di base Bruno.

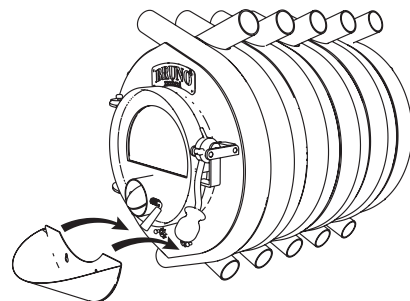

Bruno Mini / Pyro

mit Herdplatte / with hob / avec cuisinière / con piano cottura

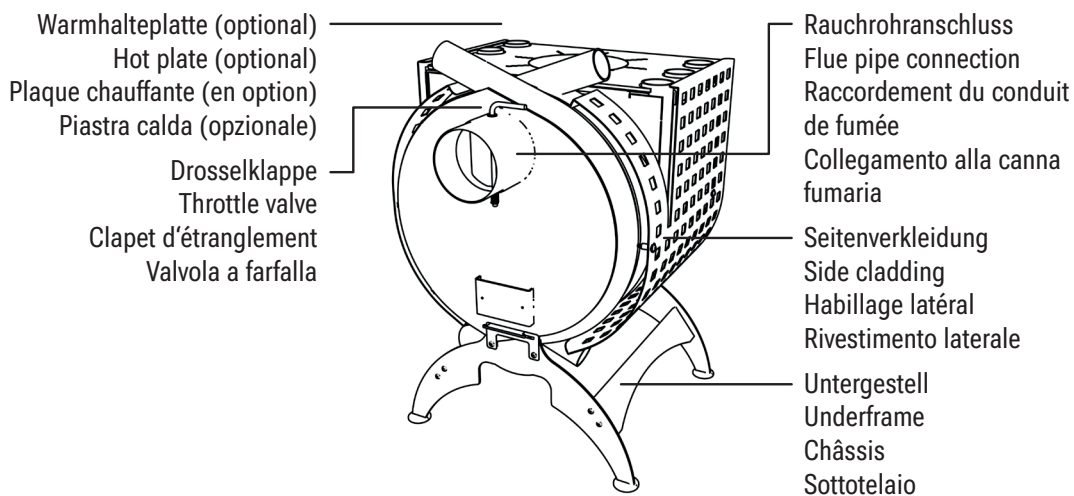
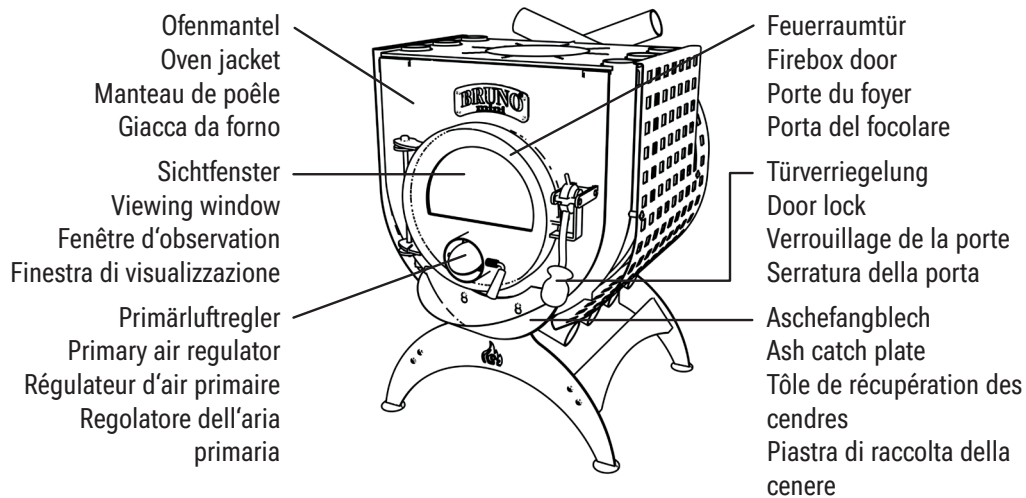

Seitenverkleidung

Montieren Sie die Seitenverkleidung mit den mitgelieferten Schrauben und Distanzhülsen an den vorgesehenen Gewindehülsen am Korpus des Ofens.

Side panel

Fit the side panel to the threaded sleeves provided on the body of the stove using the screws and spacer sleeves supplied.

Habillage latéral

Montez l'habillage latéral sur le corps du four à l'aide des vis et des douilles d'écartement fournies, sur les douilles filetées prévues à cet effet.

Rivestimento laterale

Montare il rivestimento laterale sui manicotti filettati presenti sul corpo della stufa utilizzando le viti e i manicotti distanziatori in dotazione.

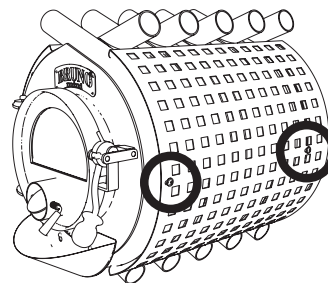

Bruno Mini I

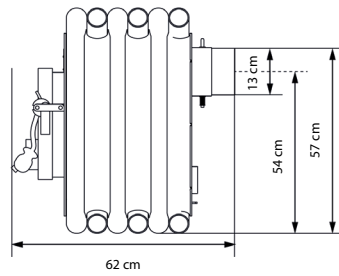
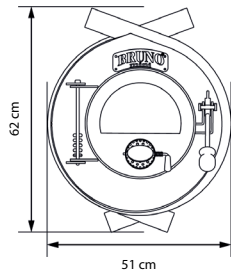

Bruno Mini I mit Herdplatte / with hob / avec cuisinière / con piano cottura

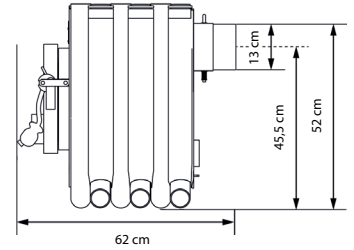
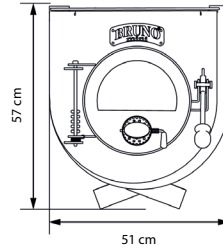

Bruno Mini II

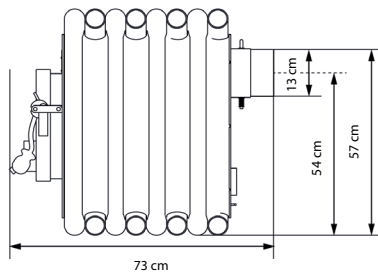
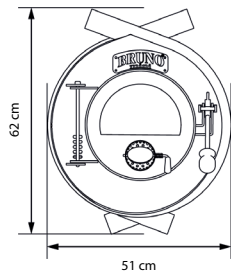

Bruno Mini II mit Herdplatte / with hob / avec cuisinière / con piano cottura

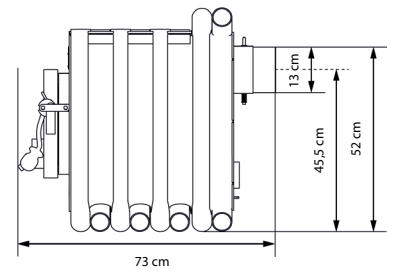
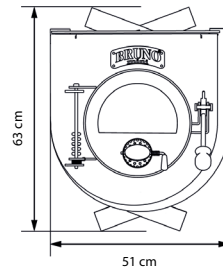

Bruno Mini III

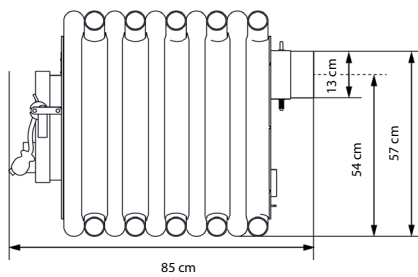
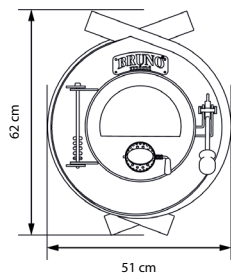

Bruno Mini III mit Herdplatte / with hob / avec cuisinière / con piano cottura

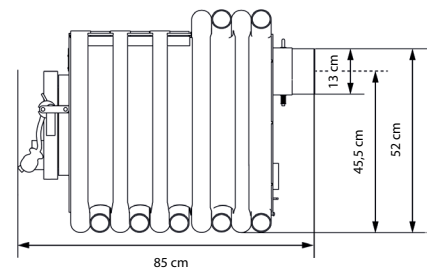
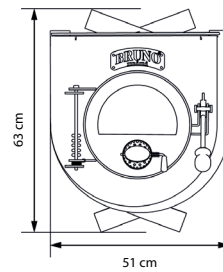

Bruno Pyro I

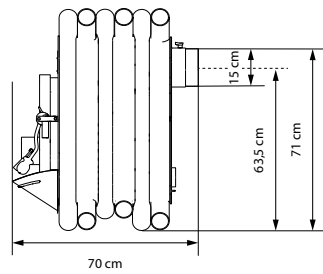
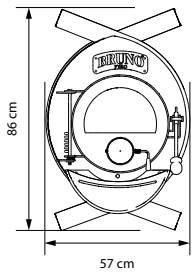

Bruno Pyro I mit Herdplatte / with hob / avec cuisinière / con piano cottura

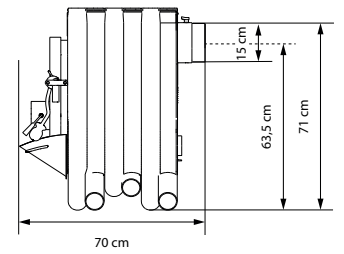
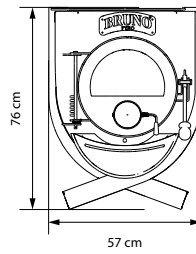

Bruno Pyro II

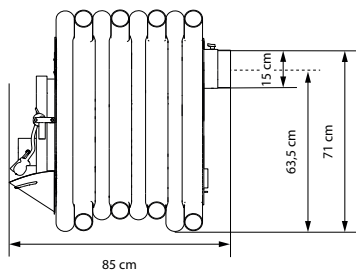
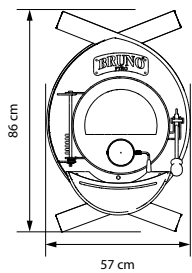

Bruno Pyro II mit Herdplatte / with hob / avec cuisinière / con piano cottura

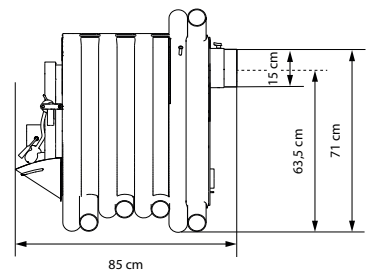
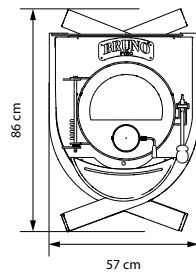

Bruno Pyro III

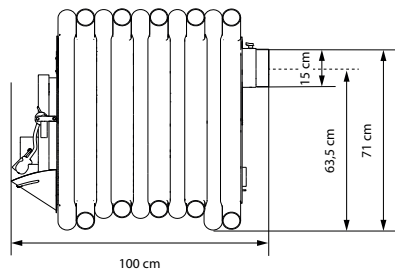
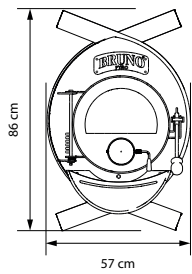

Bruno Pyro III mit Herdplatte / with hob / avec cuisinière / con piano cottura

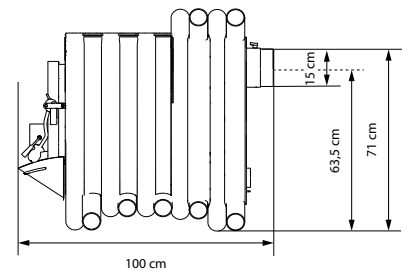
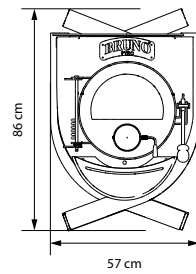

Bruno Pyro IV

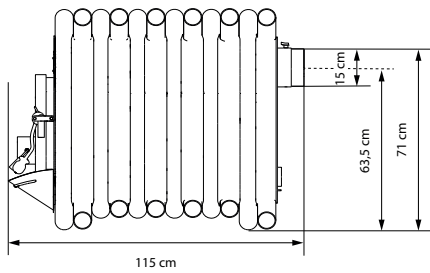
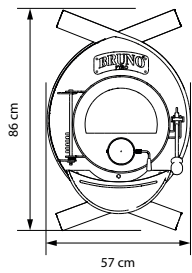

Bruno Pyro IV mit Herdplatte / with hob / avec cuisinière / con piano cottura

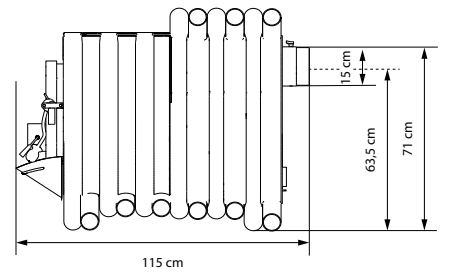
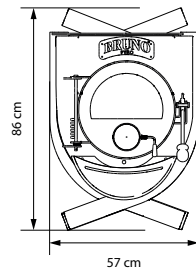

Bruno Pyro V

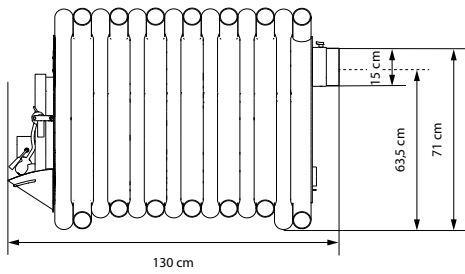
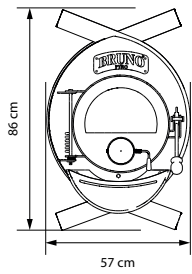

Bruno Pyro V mit Herdplatte / with hob / avec cuisinière / con piano cottura

